

HD 585

KÄRCHER

Instructions Manual
Manual de Instrucciones

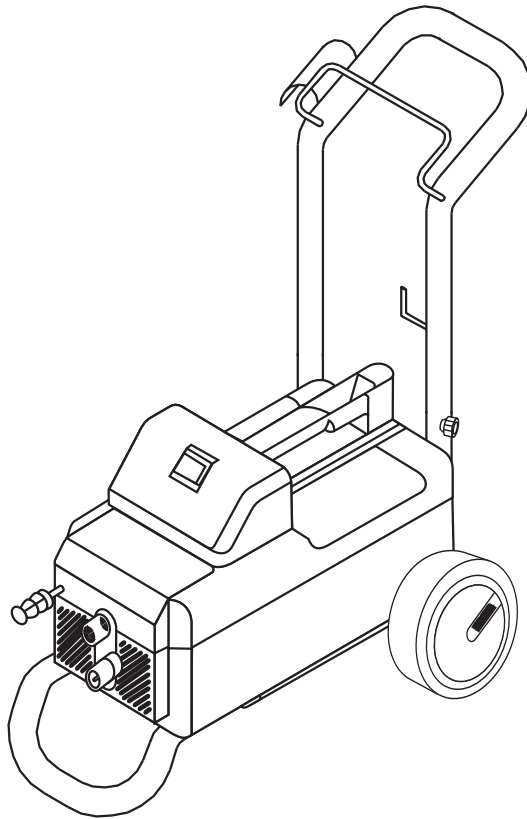

9.356-377.0 - Rev. a

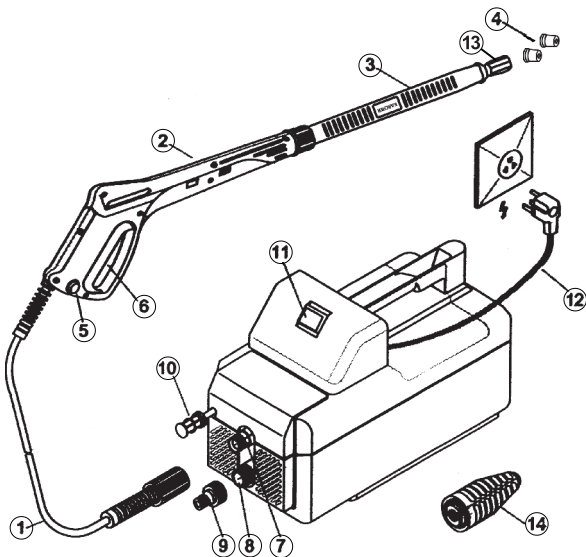

ENGLISH
Page 4

ESPAÑOL
Página 9

Please read these operating instructions before starting and strictly observe the "Safety Instructions for High Pressure Cleaners (5.951-949)".

Antes de poner en marcha el aparato deberá estudiar atentamente las «Advertencias y observaciones relativas a la seguridad para limpiadoras de alta presión (5.951-949)»

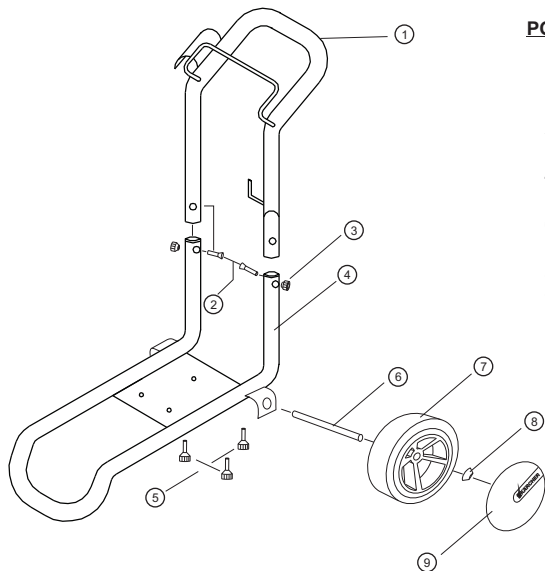

<u>POS.</u>	<u>Description / Descripción</u>	<u>Qty / Ctd</u>
1	Anthracite Arms / Brazo del chasis	1
2	Screw M6x30 / Tornillo M6x30	2
3	Knob M6 / Knob M6	2
4	Anthracite Frame / Chasis	1
5	Screw M5x35 / Tornillo M5x35	3
6	Zinc Axle / Eje	1
7	Wheel / Rueda	2
8	Clamping Washer / Arandela de Presión	2
9	Wheel cap / Cubierta de la Rueda	2

- 01 - High pressure hose
- 02 - Pistol
- 03 - Spear
- 04 - Nozzles
- 05 - Safety Lock
- 06 - Trigger
- 07 - High pressure output
- 08 - Water inlet (suction) with filter
- 09 - Water inlet coupling for 1/2 inch hose
- 10 - Detergent suction hose with filter
- 11 - Switch (ON/OFF)
- 12 - Electric cable with plug
- 13 - Threaded coupling
- 14 - Turbo nozzle (optional)

Unpacking the unit

- If, while unpacking, you discover damage has been caused in transit, please inform your dealer immediately.
- Do not simply discard the packing materials with the house-hold waste. Take the packing materials to the appropriate collection areas for recycling.

Attaching accessories

- Connect the spray lance and spray gun.
- Attach the nozzle top.
- Tighten all union nuts by hand.

Connecting the power supply

- See technical data of connected values.
- Check whether the voltage shown on the rating plate corresponds to that of the power source.

Note:

If you are using an extension cable, it should always be completely unwound from the cable drum and have a sufficient cross-sectional area: see "Technical Specifications"

The use of cable reels that ensure that the sockets are at least 60mm above the ground is recommended.

Connecting the water supply

- See Technical Data for connected values.
- Connect a water supply hose (not supplied) to the appliance and the water pipe.

Starting

- Turn on the appliance by pressing the appliance switch. Turn off by pressing the appliance switch again.

Purpose

- Use the appliance to clean machines, vehicles, buildings, tools, etc.
- Clean facades, patios, garden implements, etc. with the high-pressure spray only, i.e. without detergent.
- Engines must only be cleaned in places which have appropriate oil traps (protection of the environment).
- If the machine is used at petrol stations or in other hazardous areas, the appropriate safety regulations must be observed.
- For stubborn dirt, we recommend use of the dirt blaster which is available as an optional accessory.

Symbols on the machine



The appliance must not be directly connected to the public drinking water network.



The high pressure jet must not be directed at persons, animals, live electrical equipment or at the appliance itself.
Protect the appliance against frost.

2. Operation

Deaerating the unit



- Open the water supply.
- To vent the unit, unscrew the nozzle and leave the unit running until the water exits with no air bubbles.
- Switch off the unit and screw the nozzle back on.

Operating with high pressure

- Release safety latch on handgun and press lever.
- Switch on unit.

Note: This unit is equipped with a pressure switch. The motor only starts up when the lever on the handgun is pressed.

- Selecting type of jet:

-  High-pressure fan jet (25°) for large areas of dirt
-  Low-pressure fan jet for use with detergents or cleaning at low pressure

Change nozzle only when handgun is closed.

- Always direct high-pressure jet at object being cleaned from a greater distance first of all, in order to prevent damage if pressure is too high.

Operating with detergents

- Use low-pressure nozzle.
- Suspend the detergent hose in the detergent container (not included).
- In the interest of environmental protection, we recommend that you use detergents sparingly. Observe dosage recommendations shown on label on detergent canister.

- We provide a specialized programme of detergents and other cleaning products, which guarantee trouble-free operation of your cleaner. Please ask for advice or send for our catalogue or information sheets with details about the cleaning agents.

- We recommend the following cleaning methods:

Step 1: Loosening dirt

Spray on detergent sparingly and leave for 1–5 minutes.

Step 2: Removing dirt

Spray off the loosened dirt with the high-pressure spray.

- The appliance should be rinsed clean after detergent has been used. To do this, suspend the detergent suction hose in a container of clean water, and run the pump for approx. 1 minute.

Interrupting operation

- If you release the trigger of the spray gun, the appliance switches off. If the trigger is pulled again, the appliance switches on again.

Switching off the unit

- Switch off the unit and pull the electric plug out of the socket.
- Close the water supply.
- Squeeze the lever on the spray gun until the unit has depressurized.
- Secure the lever on the spray gun against unintentional opening.

Transporting the unit

- The unit is equipped with a trolley which enable it to be moved over longer distances more easily.

3. Care and Maintenance

- Clean the filter on the detergent suction hose.
- Clean the high-pressure nozzle. Remove dirt from the nozzle hole with a needle, and rinse with water from the front.
- Clean the strainer in the water connection. It can be easily removed with a flat-nosed pliers.

- If the connection lead is damaged it must be replaced by an original spare set.

Frost Protection

- Frost will destroy an appliance which has not been completely emptied of water. Ideally, the appliance should be stored in a frost-free room.

Note:

Disconnect the appliance from the power mains before all repair work.

Only authorized customer service personnel may inspect electrical components.

In this chapter, we would like to give you some hints on dealing with malfunctions yourself.

In all other cases or in the case of electrical faults, please contact the authorized customer service.

Appliance does not Work

- Check the mains voltage.
- Check the connector cable for damage.
- If the motor overheats, allow it to cool down for a few minutes. Then switch back on again.

Appliance does not reach Operational Pressure

- Use high-pressure nozzle.
- Clean/renew nozzle.
- Bleed the air from the appliance.(→ Suction 2.)

- Clean the strainer in the water connection.
- Check the inlet water flow rate.
- Check all inlet pipes to the pump for leaks or blockage.

Strong Pressure Fluctuations

- Clean the high-pressure nozzle. Remove dirt from the nozzle hole with a needle, and rinse with water from the front.

Pump Leaks

- 3 drops per minute are permissible. In the case of more serious leakage, you should contact the authorized customer service.

No Detergent Suction

- Use low-pressure nozzle.
- Clean the detergent suction hose with filter, and check for leaks.

Safety inspection

You may arrange for a safety inspection with your Kärcher dealer. Your dealer will be glad to advise you.

Service contract

You may also take out a service contract with your dealer.

The safety inspection is included in the service contract. Your dealer will be glad to advise you.

Safety Equipment

When the hand-held spray gun is closed, the overflow valve switches off the appliance via a pressure-operated switch. The overflow valve is also a safety device against exceeding the maximum allowable working pressure.

The overflow valve and the pressure-operated switch protect your appliance. In the case of badly functioning, contact your nearest authorized customer service centre.

Guarantee

The terms of guarantee issued by our competent distribution company are valid in every country. If the appliance malfunctions in any way, we shall rectify the fault free of charge within the period of guarantee, provided the cause can be attributed to faulty material or a manufacturing error.

In the event of a claim on the guarantee, please consult your dealer with accessories and receipt of purchase or contact your nearest authorized customer service centre.



RISK OF ELECTRIC SHOCK

Electrical Connection

- Your washing machine comes with a plug that meets the new Brazilian standard for plugs and must be connected to an outlet according to NBR 14136. Use an exclusive outlet in perfect condition to connect the device.
- Check that the power supply voltage indicated on the label of the washer's power cord is the same of the outlet where it will be connected.



- This washing machine is comes with a 3-pin plug. The housing is connected to the central pin of the plug, which is in direct contact with the ground wire of the mains, increasing the user's safety.
- Pay close attention to the installation instructions, especially regarding supply voltage and grounding.



- Remove the plug from the outlet before maintenance or cleaning the device.
- Keep all electrical connections dry and without contact with water and/or wet surfaces.
- Never remove the plug grounding pin.
- Do not use adapters that eliminate the plug grounding pin.
- Never use an adapter to connect to a 10 A plug.
- Never use adapters or t-type connectors.



- Do not attempt to plug the 3-pin plug into an outlet not in compliance with the NBR 14136.
- Connect the plug only to properly grounded outlets.
- Before connecting the washing machine to the mains, make sure that the high pressure washing machine on/off button is in the off position.
- To turn off the high pressure washing machine, never pull the power cord, pull it only by the plug to avoid damage.
- Remove the plug from the outlet before maintenance or cleaning the high pressure washing machine. Failure to follow these instructions may be life threatening, cause fire or electric shock.

Cables and Extension

- If you need to use an extension, make sure it meets the specifications for wire gauges and the amount of wires and pins, as described in this manual.



- Never use an extension that does not allow the use of the plug grounding pin.
- Do not transport the equipment by dragging it through the hose or power cord.



- Do not work under bad weather conditions.



		HD 585			
Power Connection					
Voltage	230	220	120	V	
Type of current	1~50	1~60	1~60	Hz	
Connected load	2,2	2,2	1,5	kW	
Mains fuse (slow)	16	16	16	A	
Extension cable 10 m	1,5	1,5	1,5	mm ²	
Extension cable 30 m	2,5	2,5	2,5	mm ²	
IP Code	IPX5	IPX5	IPX5	-	
Protection Class	I	I	I	-	
Water Connection					
Supply temperature (max)	60	60	60	°C	
Supply rate (min)	600	600	600	l/h	
Supply Hose					
- length (min.)	7,5	7,5	7,5	m	
- diameter (min.)	½	½	½	in	
Supply pressure (min-max)	2/0,2 - 12/1,2	2/0,2 - 12/1,2	2/0,2 - 12/1,2	bar/MPa	
Performance data					
Pressure (máx.)	120/12	120/12	107/10,7	bar/MPa	
Operation pressure	110/11	110/11	72/7,2	bar/MPa	
Flow rate	500 8,33	500 8,33	400 6,7	l/h L/min	
Detergent intake	25	25	25	l/h	
Recoil force of hand-held spray gun at operating pressure (max.)	21	21	15	N	
Noise Level (DIN 45 635)	81	81	81	dB(A)	
Nozzle Size	038	038	034	-	
Dimensions and Weight					
Length	420	420	420	mm	
Width	180	180	180	mm	
Height	260	260	260	mm	
Weight	15,5	15,5	15,5	kg	

1. Puesta en marcha del aparato

E

- 01 - Manguera de alta presión
- 02 - Pistola
- 03 - Lanza
- 04 - Boquillas
- 05 - Bloqueo de seguridad
- 06 - Disparador
- 07 - Salida a alta presión
- 08 - Entrada de agua (aspiración) con filtro
- 09 - Acoplamiento de entrada de agua para manguera
- 10 - Manguera de aspiración de detergente con filtro
- 11 - Interruptor (ON/OFF)
- 12 - Cable eléctrico con enchufe
- 13 - Acople roscado
- 14 - Boquilla turbo (opcional)

Desembalar el aparato

- Si al desembalar el aparato comprobara Vd. algún daño o desperfecto en el mismo atribuible al transporte, rogamos se dirija inmediatamente al Distribuidor en donde adquirió su aparato.
- Proteja el medio ambiente: No tire el embalaje del aparato y sus elementos a la basura. Entréguelo en los correspondientes Puntos o Centros Oficiales de recogida para su reciclaje o recuperación.

Montar los accesorios

- Acoplar la lanza a la pistola.
- Montar la boquilla de chorro.
- Apretar a mano todas las tuercas de racor.

Conexión del aparato a la red eléctrica

- Los valores de conexión exactos figuran en las Características Técnicas del aparato.
- Cerciorarse de que la conexión a la red eléctrica cumple con los valores detallados en la placa del aparato.

Atención:

En caso de utilizar un cable de prolongación, éste deberá estar completamente desenrollado del tambor y poseer una sección transversal suficiente:

véanse al respecto las Características Técnicas

Conexión del aparato a la red de agua

- Verificar si la conexión a la red de agua cumple con los valores detallados en las Características Técnicas del aparato.
- Acoplar la manguera de alimentación de agua (no forma parte del equipo de serie del aparato) a la toma de agua del aparato y a la conexión de la red de agua.

Puesta en marcha

- Para poner en marcha el aparato, accione el interruptor de conexión. Para desligar el aparato accione nuevamente el interruptor de conexión.

Aplicación del aparato

- El aparato ha sido diseñado para la limpieza de máquinas, vehículos, herramientas, edificios y objetos similares.
- Las fachadas de edificios, así como las terrazas y los muebles de jardín se limpiarán con el chorro de agua de alta presión sin agregar detergente.
- La limpieza de los motores de vehículos sólo se podrá efectuar en aquellos lugares que estén provistos del correspondiente separador de aceite (protección del medio ambiente).
- En caso de utilizarse el aparato en estaciones de servicio, gasolineras u otras zonas de peligro, deberán observarse estrictamente las correspondientes disposiciones y normativas nacionales.
- Para eliminar la suciedad más resistente y fuertemente adherida aconsejamos emplear la boquilla rotativa ('efecto fresadora').

ATENCIÓN: Las prolongaciones eléctricas inadecuadas pueden ser peligrosas. De ser necesario el uso de cables de extensión, estos deben ser apropiados para uso externo y las conexiones deben mantenerse secas y fuera del contacto con el agua. Se recomienda que la prolongación y sus enchufes permanezcan a una distancia mínima de 60 mm del suelo. El cable de la prolongación debe estar totalmente desenrollado durante su uso.

Purgar el aire del aparato

- Abrir la alimentación (grifo) de agua.
- Para evacuar el aire del aparato deberá desenroscar la boquilla, haciendo funcionar el aparato hasta que el agua salga sin burbujas.
- Desconecte a continuación el aparato y enrosque la boquilla.

Servicio con alta presión

- Desbloquear la pistola a través del seguro contra accionamiento involuntario. Oprimir la palanca de accionamiento de la pistola.
- Conectar el aparato.
Advertencia: El aparato está equipado con un presostato. El motor sólo se pone en marcha en caso de estar oprimida la palanca de accionamiento de la pistola.
- Selección del tipo de chorro:

 Chorro de alta presión en abanico (ángulo de 25°), para la suciedad que se encuentra cubriendo grandes superficies

 Chorro de baja presión en abanico, para la limpieza con detergente o con escasa presión.

- Cambiar la boquilla sólo con la palanca de accionamiento de la pistola sin oprimir (pistola cerrada).
- Al iniciar los trabajos de limpieza, no dirigir nunca el chorro de alta presión desde una corta distancia contra el objeto. Al contrario, probar primero desde una distancia mayor a fin de evitar causar daños o desperfectos en el objeto con el chorro de alta presión.

Servicio con detergente

- Colocar la boquilla de alta presión.
- Introducir la manguera de aspiración del detergente en el recipiente del detergente (no forma parte del equipo de serie del aparato).
- En interés de la protección del medio ambiente, recomendamos hacer un uso muy moderado de

los detergentes. Obsérvense a este respecto las instrucciones que incorporan las etiquetas de las envolturas de los detergentes.

- Su Distribuidor dispone de una amplia gama de detergentes y agentes conservantes específicos para su aparato y la tarea de limpieza concreta, garantizando así el funcionamiento correcto de su limpiadora. Consúltele a este respecto o solicite nuestro catálogo general o nuestras hojas informativas sobre detergentes.

- Para lograr unos resultados óptimos, aconsejamos proceder según el siguiente método:

Primer paso: Separar la suciedad

Pulverizar moderadamente el detergente y dejar que actúe durante 1 a 5 minutos.

Segundo paso: Eliminar la suciedad

Eliminar la suciedad con el chorro de agua de alta presión.

- Tras haber trabajado con detergente deberá enjuagarse el aparato con agua limpia. Para ello se introduce la manguera de aspiración del detergente en un recipiente con agua limpia. Hacer funcionar la bomba durante 1 minuto aproximadamente.

Interrumpir el funcionamiento del aparato

- Al soltar la palanca de accionamiento de la pistola, el aparato se desconecta inmediatamente. Al oprimir nuevamente la palanca de accionamiento, el aparato se vuelve conectar.

Parada del aparato

- Aprete el interruptor del aparato a la posición de parada y extraer el enchufe del aparato de la toma de corriente.
- Cerrar la entrada de agua.
- Accionar la palanca de la pistola hasta que el aparato quede sin presión.
- Asegurar la palanca de accionamiento de la pistola contra accionamiento involuntario.

Transporte del aparato

- Para facilitar su transporte, la limpiadora está equipada con un coche de transporte y ruedas. De este modo se puede desplazar también por trayectos mayores.

3. Trabajos de cuidado y mantenimiento

E

Mensualmente o según las necesidades concretas

- Limpiar el filtro de la manguera de aspiración del detergente.
- Limpiar la boquilla de alta presión. Eliminar la suciedad acumulada en la misma con ayuda de una aguja y enjuagarla con agua desde adelante.
- Limpiar el filtro en la toma de agua del aparato. Para ello deberá extraerse el filtro con ayuda de unos alicates o pinzas de boca plana.

- Si se daña el cable de alimentación deberá ser reemplazado por un cable especial o un conjunto de ellos, provisto por el fabricante o su agente de servicios.

Protección contra heladas

- Los aparatos que no hayan sido vaciados completamente de agua pueden sufrir daños a consecuencia de las bajas temperaturas. La mejor protección contra las bajas temperaturas es guardar el aparato durante la estación más fría del año en una nave o espacio protegido contra las bajas temperaturas (provisto de calefacción).

4. Localización de averías

E

Atención:

Antes de efectuar cualquier reparación del aparato, hay que desconectarlo de la red eléctrica. La verificación de los elementos y componentes eléctricos del aparato sólo podrá ser efectuada por el Servicio Técnico Postventa autorizado.

En el presente capítulo queremos facilitarle una serie de consejos que le permitirán subsanar directamente algunas averías de poca importancia. En los restantes casos, por ejemplo al producirse averías en la instalación o circuitos eléctricos del aparato, sin embargo, deberá avisarse al Servicio Técnico Postventa.

El aparato no se pone en marcha

- Verificar la tensión de la red eléctrica.
- Verificar si el cable de conexión a la red eléctrica presenta huellas de daños o desperfectos.
- En caso de sobrecarga térmica del motor, dejarlo enfriar durante unos minutos. Volverlo a conectar a continuación.

El aparato no coge presión

- Colocar la boquilla de alta presión.
- Limpiar la boquilla; sustituirla por una nueva en caso necesario.

- Purgar el aire del aparato.
- Limpiar el filtro de la entrada de agua del aparato.
- Verificar el caudal y la presión del agua suministrada al aparato.
- Verificar si las tuberías de alimentación que conducen a la bomba presentan inestabilidades u obstrucciones.

La presión fluctúa

- Limpiar la boquilla de alta presión. Eliminar con ayuda de una aguja las obstrucciones que pudieran existir en la boquilla y enjuagarla con agua (de dentro hacia afuera).

Inestabilidades en la bomba

- Unas fugas del orden de tres gotas por minuto son admisibles. En caso de comprobarse fugas mayores, avisar al Servicio Técnico Postventa.

No se llega a aspirar detergente

- Colocar la boquilla de baja presión.
- Limpiar la manguera de aspiración del detergente con filtro. Verificar la estanqueidad de la manguera.



RIESGO DE CHOQUE ELÉCTRICO

Conexión Eléctrica

- Su lavadora viene de fábrica con un plug que cumple el nuevo estándar brasileño de plugs y debe ser conectado a un enchufe de acuerdo con NBR 14136. Utilice un enchufe exclusivo y en perfecto estado para conectar el aparato.
- Verifique si la tensión de alimentación indicada en la etiqueta del cable de alimentación de la lavadora es la misma del un enchufe donde será conectado.



- Esta lavadora está montada con un plug de 3 pasadores. El chasis está conectado al pasador central del plug, que conectado al enchufe queda en contacto directo con el cable de tierra de la red, aumentando la seguridad del usuario.
- Observe atentamente las instrucciones de instalación, principalmente, con respecto a la tensión de alimentación y al aterramiento.



- Retire el plug del enchufe antes de efectuar cualquier mantenimiento o limpieza del producto.
- Mantenga todas las conexiones eléctricas secas y sin ningún contacto con agua y /o superficies mojadas.
- En ninguna hipótesis elimine el pasador de aterramiento del plug.
- No use adaptadores que eliminen el pasador de aterramiento del plug.
- Nunca use un adaptador para conectarse a un enchufe de 10 A.
- Nunca use adaptadores o conectores tipo t (benjamin).



- No intente conectar el plug de 3 pasadores en un enchufe en desacuerdo con la norma NBR 14136.
- Conecte el plug solo en enchufes correctamente aterrados.
- Antes de conectar el aparato a la red eléctrica, certifiqúese de que el botón enciende / apaga de la lavadora de alta presión esté en la posición apagado.
- Para desconectar la lavadora de la alta presión, nunca la hale por el cable de alimentación, solamente por el plug para no dañarlo.
- Retire el plug del enchufe antes de efectuar cualquier mantenimiento o limpieza en la lavadora de alta presión. No seguir estas instrucciones puede traer riesgos para la vida, incendio o choque eléctrico.

Cables y Extensión

- Habiendo necesidad de uso de extensión, certifíquese de que ella esté adecuada con las especificaciones con respecto a los anchos de los cables y cantidad de cables y pasadores, conforme es descrito en este manual.



- En ninguna hipótesis utilice una extensión que no permita el uso del pasador de aterramiento del plug.
- No transporte el equipo arrastrándolo por la manguera ni tampoco por el cable de alimentación.



- No trabajes en la lluvia o con tormentas.



6. Observaciones generales

Acuerdos sobre inspecciones de seguridad

Con el Distribuidor en donde ha adquirido su aparato, Vd. puede concluir un contrato de inspecciones de seguridad. Consulte con su Distribuidor a este respecto.

Contrato de mantenimiento

Con el Distribuidor en su zona puede concluir Vd. un contrato de mantenimiento de su aparato.

Este contrato de mantenimiento incluye también el contrato de inspecciones de seguridad. Consulte con su Distribuidor a este respecto.

Sistemas de seguridad

Al dejar de oprimir la palanca de accionamiento de la pistola, la válvula de derivación (by-pass) desconecta el aparato a través de un presostato. La válvula de derivación (by-pass) actúa al mismo tiempo como un dispositivo de seguridad que desconecta el aparato en caso de sobrepasarse la máxima presión de trabajo admisible.

La válvula de derivación (by-pass) e el presostato protegen su aparato. En un caso de mal funcionamiento, consulte el Servicio Técnico Postventa más próximo.

Garantía

En cada país rigen las condiciones de garantía establecidas por las correspondientes Sociedades Distribuidoras. Las perturbaciones y averías de su aparato serán subsanadas de modo gratuito en la medida en que las causas de las mismas sean debidas a defectos de material o de fabricación.

En un caso de garantía rogamos se dirija, con el aparato y los accesorios, así como el comprobante de compra del mismo, al Distribuidor en donde adquirió el aparato o a la Delegación Oficial del Servicio Postventa más próxima.

Símbolos del Aparato



El choro de alta presión no debe dirigirse contra personas, animales, equipos eléctricos activos o contra el propio aparato.



Proteger el aparato contra heladas.

El aparato no puede conectarse de inmediato a la red de agua potable pública.

7. Datos Técnicos

E

HD 585				
Conexión a la red eléctrica				
Tensión	230	220	120	V
Tipo de corriente (monofásica/50)	1~50	1~60	1~60	Hz
Potencia de conexión	2,2	2,2	1,5	kW
Fusible (inerte)	16	16	16	A
Cable de prolongación 10 m	1,5	1,5	1,5	mm ²
Cable de prolongación 30 m	2,5	2,5	2,5	mm ²
IP Código	IPX5	IPX5	IPX5	-
Clase de protección	I	I	I	-
Conexión a la red de agua				
Máxima temperatura del agua de entrada	60	60	60	°C
Mínimo caudal de alimentación	600	600	600	l/h
Manguera de alimentación (entrada)				
Longitud mínima	7,5	7,5	7,5	m
Diámetro mínimo	½	½	½	in
Min.- Máx. Presión de alimentación (red de agua)	2/0,2 - 12/1,2	2/0,2 - 12/1,2	2/0,2 - 12/1,2	bar/MPa
Potencia y rendimientos				
Presión (máx)	120/12	120/12	107/10,7	bar/MPa
Presión de trabajo	110/11	110/11	72/7,2	bar/MPa
Caudal de agua	500 8,33	500 8,33	400 6,7	l/h L/min
Aspiración de detergente	25	25	25	l/h
Fuerza de retroceso en la pistola a presión de trabajo	21	21	15	N
Nivel sonoro (según norma DIN 45 635)	81	81	81	dB(A)
Tamaño de la boquilla	038	038	034	-
Dimensiones y pesos				
Longitud	420	420	420	mm
Anchura	180	180	180	mm
Altura	260	260	260	mm
Peso	15,5	15,5	15,5	kg

PD. Se reserva el derecho a cambios técnicos

ARGENTINA

Kärcher S.A.
Colectora Este Panamericana KM 38.7
(Esq. Vicente Lopez) CP 1621 Benavidez
Buenos Aires - Argentina.
☎ +54 11 4748 5000

ECUADOR

Kärcher Ecuador S.A.
Av. Juan Tanca Marengo km 3,
Ciudadela Urdenor 2 Esquina
Guayaquil
Ecuador
☎ (593) 4600-5867 y (593) 4603-2401

BOLIVIA

Kärcher Bolivia S.R.L
Avenida Banzer y KM 8
Comercial El Remanso - Santa Cruz
Bolivia
☎ +591 (3) 3416111

MÉXICO

Kärcher México
Circuito Poetas 68
Col. Ciudad Satélite C.P. 53100
Naucalpan de Juárez, Edo. de México
México
☎ 01-800-024-13-13

CHILE

Kärcher Chile
Av. Los Libertadores 16.500
N° 1-A-1, Colina
Chile
☎ (+56 2) 23806100

PERÚ

Kärcher Perú
Av. República de Panamá 4045
Surquillo Lima
Perú
☎ (511) 706 - 1150

COLOMBIA

Kärcher SAS
Av. Calle 116 No. 15 B 39
Bogotá
Colombia
☎ 571 - 7 45 83 83

KÄRCHER

MADE IN BRAZIL / HECHO EN BRASIL

KÄRCHER INDÚSTRIA E COMÉRCIO LTDA.

VIA MIGUEL MELHADO CAMPOS, 600
VINHEDO - SAO PAULO - BRAZIL
ZIP CODE 13.288-003
www.karcher.com